

9レット型立771入盤

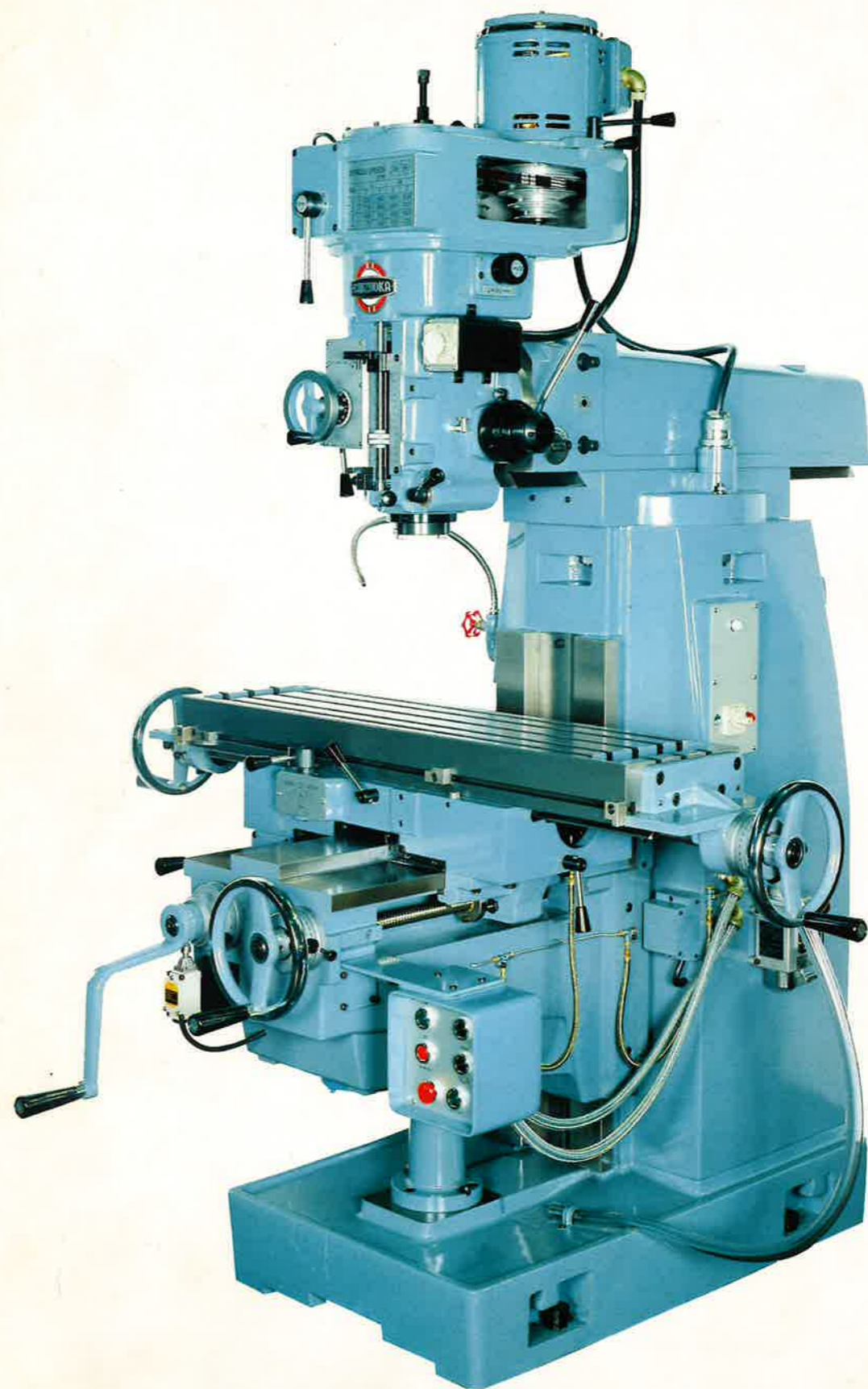

ST-BC



株式 静岡鐵工所  
會社

本機は金型製作、治工具製作、精密部品製作及試作研究工場用として設計製作された極めて多能にして、経済的な立フライス盤であります。

バーチカルミーリング、角度付加工、ドリル加工、ダイシンキング、治具ボーリング等の作業が1台で出来ます。

# タレット型立フライス盤 ST-BC

(テーブル左右自動送早送)

## 特 長

### ●主軸頭の優れた構造

主軸は、16段変速型(75-105-150-170-210-250-340-500-550-800-1,100-1,250-1,600-1,800-2,500-3,600)で、軸受は精密級アンギュラコンタクトベアリングを使用し、ブリーリーは動バランスを完全にとっておりますので振動もなく静粛に回転します。又、長時間の高速運転でも温度の上昇は少く、4吋カッターを取付け低速回転でも強力切削が可能な構造となっております。(クイル外径110mm)

### ●自動送・手動送

主軸はクイルと共に3段変速自動下方送りと、手動送用微動ハンドルと早送りレバーがあり、自動送りは所要の位置で自動停止します。

主軸のレバースイッチは回転・停止・ブレーキ・固定装置を内蔵しています。

### ●主軸頭旋回、前後移動

主軸頭は左右90°旋回し固定しますので角度付加工が出来又、オーバーアームは360°旋回し前後に350mm移動しますので更に広範囲の加工が可能であります。

### ●操作の軽いボールスクリュー

テーブルの左右、前後の操作は精密なボールナットスクリューを採用しておりますので、加工中の微妙な触感と、優れた操作性と軽快なフィーリングは、本機の最も特長とするところであります。

ボールナットスクリューは焼入、研磨された一流メーカー品ですから長時間の使用にも磨耗することなく、又、バックラッシュも極めて少いため微細な加工に最も優れた特長を発揮します。

### ●潤滑油がよくまわる

コラム、テーブル、サドル、ニー等の各部摺動面、軸受、送りネジ、歯車等の主要個所には、コラムに取付けられたプランジャ式ポンプにより油タンク内の新鮮な潤滑油を強制給油します。

### ●優れた多能性

デジタルカウンター(左右650、前後300、表示単位0.005mm)を取付ければ更に精密な加工が出来ます。又、オーバーアームの先端にスロッティングアタッチメントを取付け使用すれば直ちにスロッティング加工を行うことが出来ます。

### ●切削油

切削油はコラム内部に取付けられた浸漬形クーラントポンプにより、ベース内タンクから吸入され、ノズルから工具に供給されて、再びタンクに戻されます。

### ●据付

機械の水平はベースに備えられた4箇所のレベルリングボルトの上下によって簡単に出来ます。

### ●高精度

製品はJIS規格に依って精度検査し、同等以上の合格品に実測値表を添付して納入致します。

## 機 構

- ① 鋳物 は耐摩耗性に優れた抗張力FC30以上のミーハナイト系強靱鋳鉄を使用し人工シーズニング後、入念に加工してありますので長期間の精度を保持致します。
- ② 主軸・中間軸 は特殊鋼を用い、テーパ孔、軸受、スプライン部等は焼入後全面精密研削仕上してあります。
- ③ 歯車 は特殊鋼を焼入れ、主要歯車は歯車研磨盤にて研磨してありますので、静粛に回転し、且耐久性に富んでおります。
- ④ ベアリング は精密級を使用し、耐久力と精度に留意して入念に組立てております。

### 機械仕様

テ ー ブル	作業面寸法(mm)	1,000×250	主 軸	回転数(r.p.m)	75~3,600(16段)
	T溝寸法(幅×数×間隔)(mm)	14×3×55		先端孔テーパ	NST40
	左右移動距離(mm)	600		上下移動距離(mm)	140
	前後移動距離(mm)	300		上下自動送(主軸1回転に付)(mm)	0.035・0.07・0.14(3段)
	上下移動距離(mm)	400		傾斜角度(左右各)	90°
	左右送速度(mm/min)	(50Hz) 25~240(6段) (60Hz) 30~300(6段)		ラム前後移動距離(mm)	350
	左右早送速度(mm/min)	(50Hz) 1,200 (60Hz) 1,440		ラム旋回角度	360°
	上下早送速度(mm/min)	(50Hz) 665 (60Hz) 800		先端よりテーブル上面迄(mm)	20~420
				中心よりコラム摺動面迄(mm)	150~500
					電動機
				テーブル左右送(KW)	0.4
				テーブル上下早送(KW)	0.6
				切削油ポンプ(W)	100
				重量(kg)	1,300

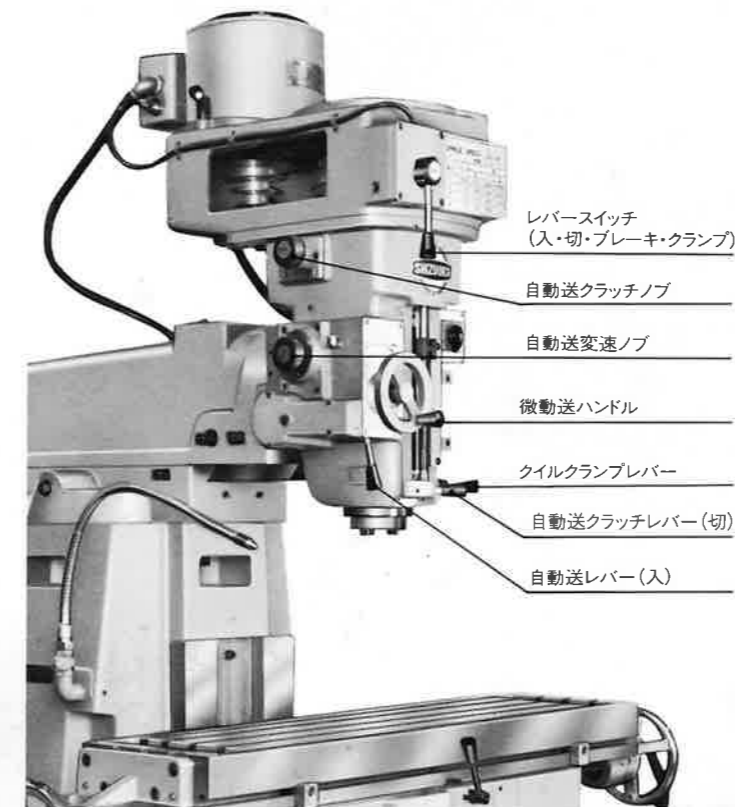

#### ●標準付属品

切削給油装置(100W電動ポンプ付)	1式
ドロインボルト	1本
レベルリングボルト	4個
工具類及工具箱	1式
取扱説明書・精度検査表	1式

#### ●特別付属品及特別仕様

カッターアーバー(フェースカッター用)	3吋用・4吋用
デジタルカウンター(表示単位0.005mm)	650×300mm
レージングブロック(100mm)、照明装置	
スロットリングアタッチメント、ブレンバイス	
スイベルバイス、万能割出台	
円テーブル、ミーリングチャック	
マイクロボーリングヘッド	

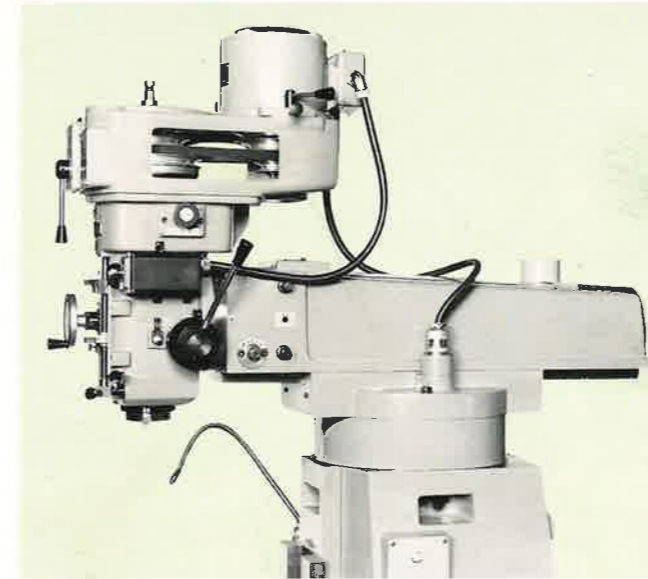

レーディングブロック(100mm)(特別仕様)

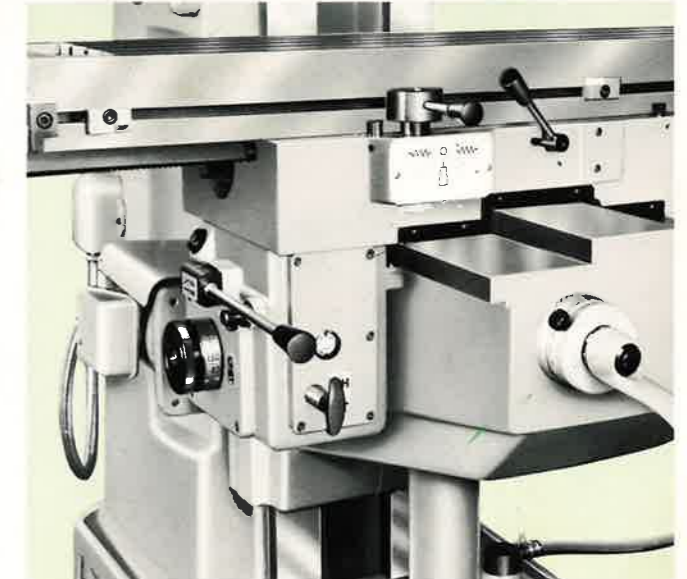

テーブル左右自動送早送

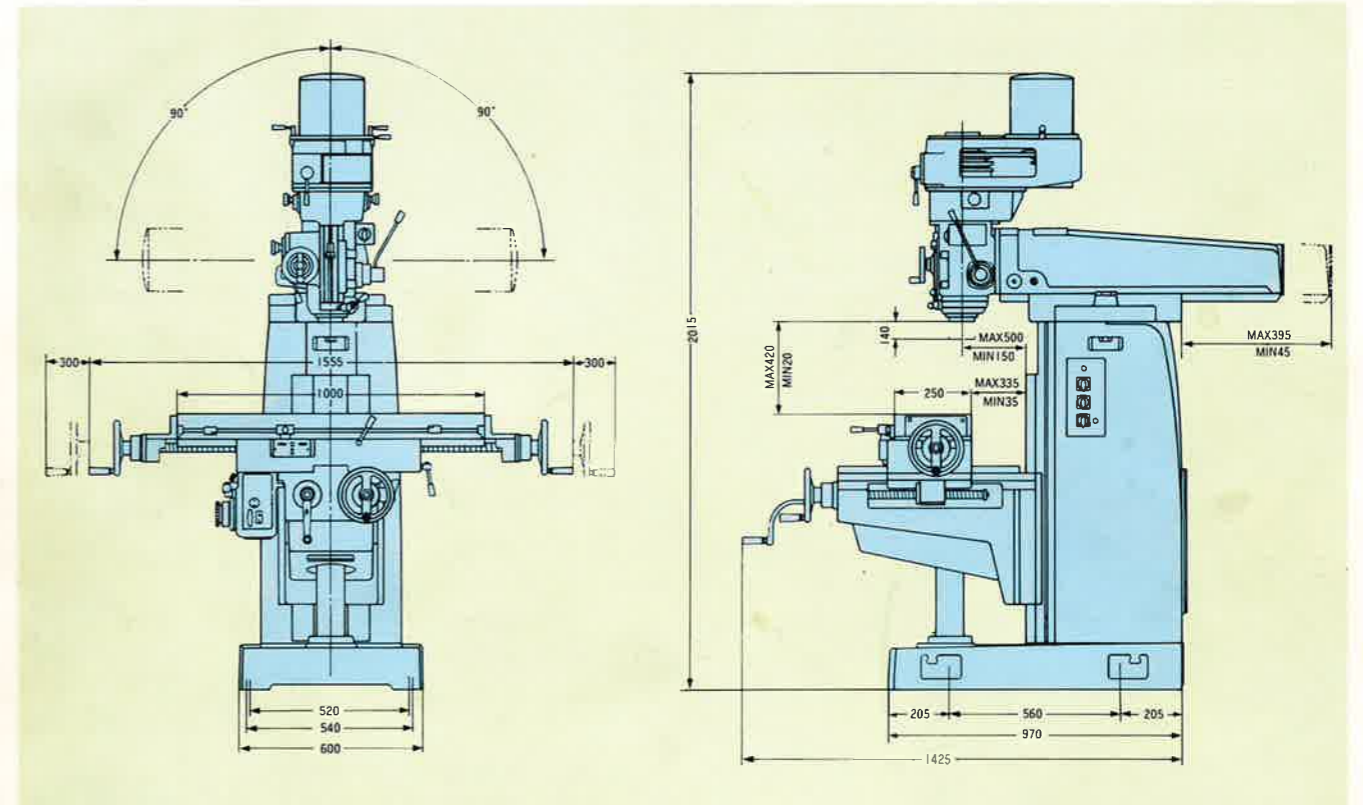

- 製品機種
- 立フライス盤(SV-CH) 横フライス盤(SP-CH)
  - タレット型立フライス盤(ST-BC)(VHR-A)(VHR-SD)
  - タレット型立横複合フライス盤(VHR-G)
  - パソコンミル(VHR-GP)(AN-SRP)(VHR-AP)(SV-CHP)(SP-CHP)
  - パソコンミル(B-10VP)
  - CNC工具フライス盤(SSC-J)(SSC-NC1)(SC-N2)
  - N.Cフライス盤(AN-SR)(R-5VII)(B-3V<sub>VH</sub>)
  - N.C倣いフライス盤(R-5T)
  - 立形マシニングセンター(B-3V<sub>410</sub>)(B-10V<sub>500</sub>)(B-15V<sub>750</sub>)
  - コンパクトミル(CM-200)

**SHIZUOKA** 株式会社 静岡鐵工所

本社・工場 〒422 静岡市豊原町9-52番地 ☎054(285)2231 FAX054(285)0049  
 東京営業所 〒105 東京都港区東新橋1丁目3番5号(久田ビル) ☎03(3573)5251  
 大阪営業所 〒577 東大阪市長田東4-53-1 ☎06(745)8601  
 名古屋営業所 〒456 名古屋市熱田区白鳥2-2-27(愛聖ビル) ☎052(682)6601  
 仙台出張所 ☎022(235)7030 広島出張所 ☎082(878)1149  
 長野出張所 ☎0268(24)8619 福岡出張所 ☎092(553)1421